

GB172-24-T50

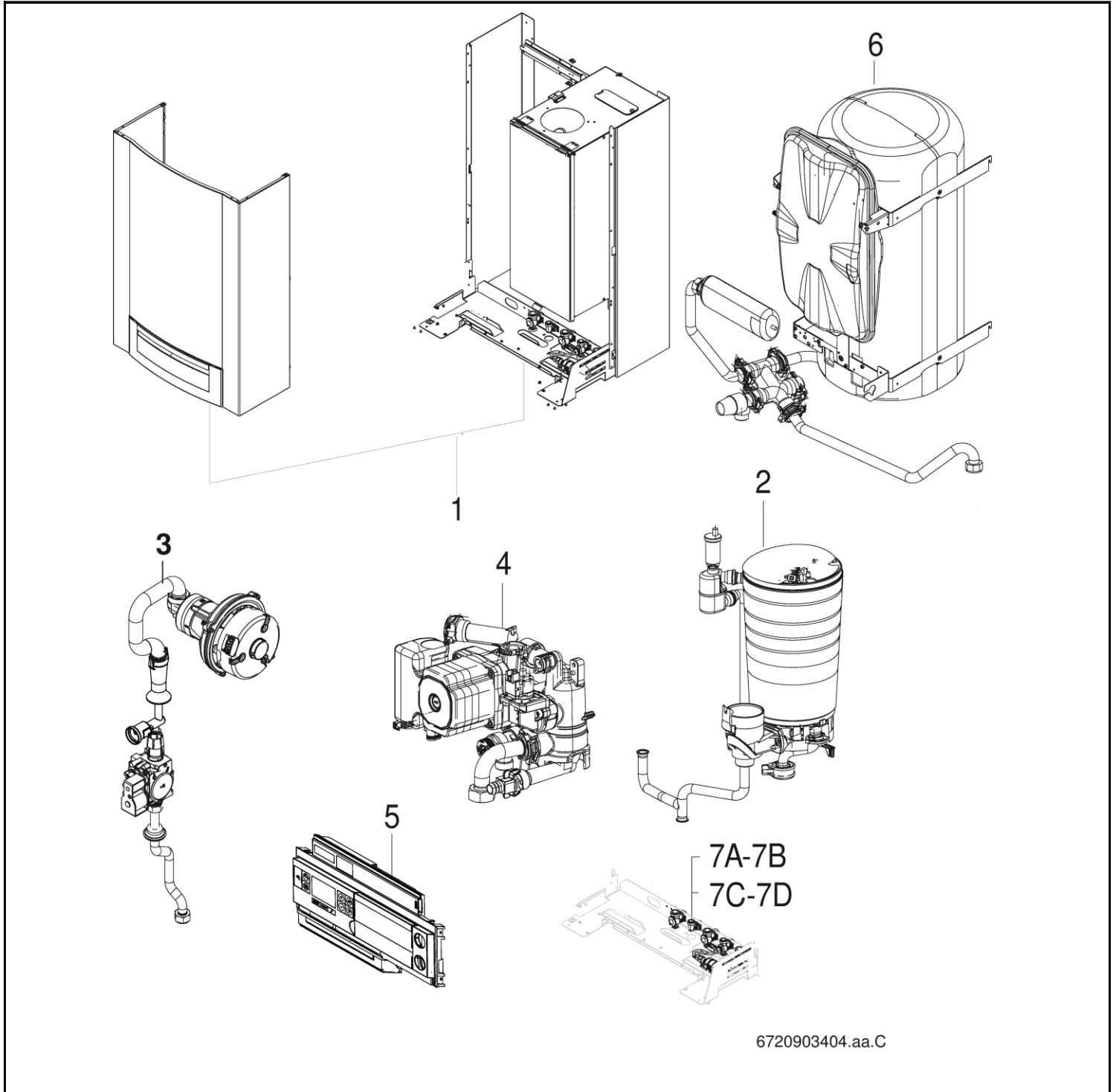

6720903404.aa.C

Buderus

[de] Wichtige Hinweise zur Installation/Montage

Die Installation/Montage muss durch eine für die Arbeiten zugelassene Fachkraft unter Beachtung der geltenden Vorschriften erfolgen.

[en] Important notes on installation/assembly

The installation/assembly must be carried out by a professional who is authorised to do the work, and with due regard to the relevant regulations.

[fr] Instructions importantes pour l'installation/le montage

L'installation/le montage doit être effectué(e) par un spécialiste qualifié pour les opérations concernées et dans le respect des prescriptions applicables.

[bg] Важни указания във връзка с инсталацията/монтажа

Инсталацията/монтажът трябва да се извършва от лицензиран за работите специалист в съответствие с приложимите разпоредби.

[cs] Důležité pokyny k instalaci/montáži

Instalaci/montáž musí při dodržení platných předpisů provést odborný pracovník s příslušným oprávněním pro tyto práce.

[da] Vigtige anvisninger til installationen/monteringen

Installationen/monteringen skal foretages af en godkendt installatør under overholdelse af de gældende forskrifter.

[el] Σημαντικές υποδείξεις για την εγκατάσταση/συναρμολόγηση
Η εγκατάσταση/συναρμολόγηση πρέπει να πραγματοποιείται από εξουσιοδοτημένο για τις εργασίες αυτές τεχνικό προσωπικό, το οποίο θα πρέπει να φροντίζει ώστε να τηρούνται οι ισχύουσες διατάξεις.

[es] Indicaciones importantes para instalación/montaje

La instalación/el montaje lo debe realizar personal especializado autorizado para los trabajos, respetando las prescripciones vigentes.

[et] Olulised juhised paigaldamiseks/montaažiks

Paigaldamist/montaaži tohib läbi viia selleks volitusi omav spetsialist, arvestades kehtivaid nõudeid.

[fi] Belangrijke aanwijzingen betreffende de installatie/montage

De installatie/montage moet worden uitgevoerd door een voor de werkzaamheden geautoriseerde installateur. Hij moet rekening houden met de geldende voorschriften.

[fi] Tärkeitä asennus- ja kokoonpano-ohjeita

Näihin töihin hyväksytyn ammattiasentajan pitää suorittaa asennus- ja kokoonpanotyöt voimassa olevien määräysten mukaisesti.

[hu] Fontos tudnivalók az installáláshoz/szereléshez

Az installálást/szerelést egy, a munkákra felhatalmazott szakembernek kell végeznie, az érvényes előírások figyelembevételével.

[it] Avvertenze importanti per l'installazione/il montaggio

L'installazione/il montaggio deve aver luogo ad opera di una ditta specializzata ed autorizzata in osservanza delle disposizioni vigenti.

[he] מניפולציות/הרכבה מותרות על ידי מתקין/מונְטָאז'ר מוסמך/מוֹנְטָאז'ר מוסמך/מוֹנְטָאז'ר מוסמך/מוֹנְטָאז'ר מוסמך
התקנת/הרכבת המוצר חייבת להיעשה על ידי מתקין/מונְטָאז'ר מוסמך/מוֹנְטָאז'ר מוסמך/מוֹנְטָאז'ר מוסמך/מוֹנְטָאז'ר מוסמך.
אין להתקין/להרכיב את המוצר באופן עצמאי, אלא על ידי מתקין/מונְטָאז'ר מוסמך/מוֹנְטָאז'ר מוסמך/מוֹנְטָאז'ר מוסמך/מוֹנְטָאז'ר מוסמך.

[lt] Svarbios instaliavimo ir (arba) montavimo nuorodos

Instaliuoti ir montuoti, laikantis galiojančių taisyklių, leidžiama kvalifikuotiems specialistams, kurie buvo įgalioti šiems darbams atlikti.

[lv] Svarīgi norādījumi par iekārtas uzstādīšanu / montāžu

Iekārtas uzstādīšanu/montāžu ir jāveic specializētam sertificētam speciālistam, ievērojot spēkā esošos noteikumus.

[nl] Belangrijke aanwijzingen betreffende de installatie/montage

De installatie/montage moet worden uitgevoerd door een voor de werkzaamheden geautoriseerde installateur rekening houdend met de geldende voorschriften.

[no] Viktig informasjon om installasjon/montering

Installasjonen/monteringen skal gjennomføres av autoriserte installatører, og gjeldende forskrifter skal følges.

[pl] Ważne wskazówki dotyczące instalacji/montażu

Instalacja /montaż muszą być wykonane przez uprawnionego do tego rodzaju prac specjalistę przy zachowaniu obowiązujących przepisów.

[pt] Indicações importantes relativas à instalação/montagem

A instalação/montagem deve ser efetuada por um técnico especializado com qualificações para estes trabalhos, tendo em atenção os regulamentos em vigor.

[ro] Indicații importante privind instalarea/montajul

Instalarea/montajul trebuie realizate de către un specialist autorizat pentru lucrările respective, respectându-se prescripțiile valabile.

[ru] Важные указания по подключению/монтажу

Подключение/монтаж должны выполнять специалисты, имеющие допуск к выполнению таких работ, при соблюдении действующих норм и правил.

[sk] Dôležité pokyny týkajúce sa inštalácie/montáže

Inštaláciu/montáž musí realizovať odborník s oprávnením na výkon týchto prác, pričom musí dodržiavať platné predpisy.

[sl] Pomembni napotki za namestitvev/montažo

Namestitvev/montažo mora izvesti strokovnjak, pristojen za tovrstna dela, ob upošte vanju veljavnih predpisov.

[sr] Važna uputstva za ugradnju i montažu

Ugradnju i montažu moraju da obave samo stručna lica ovlašćena za izvođenje takvih radova koja će poštovati važeće propise.

[sv] Viktiga anvisningar för installation/montering

Installationen/monteringen måste utföras av en behörig och fackkunnig person enligt gällande föreskrifter.

[tr] Kurulum/Montaj ile ilgili önemli uyarılar

Kurulum/Montaj çalışmaları sadece yetkili bayiler tarafından aşağıda belirtilen talimatlar dikkate alınarak yapılmalıdır.

[uk] Важливі вказівки щодо установки/монтажу

Установку/монтаж мають здійснювати фахівці, що мають дозвіл на проведення цих робіт, із дотримання чинних приписів.

[zh] 安装方面的重要提示

必须由受到许可承担该项工作的专业人员遵照相关法规进行安装。

[ar] ملاحظات هامة للتركيب/التجميع
يجب أن يتم التركيب/التجميع من قبل متخصص مصرح له بالعمل، مع مراعاة اللوائح السارية.

[fa] نکات مهم درباره نصب/مونتاژ
نصب/مونتاژ باید توسط فردی حرفه ای که مجاز به انجام این کار است، و همچنین با توجه کامل به مقررات مربوطه انجام شود.

Spare parts list
Liste des pièces de rechange

Ersatzteilliste

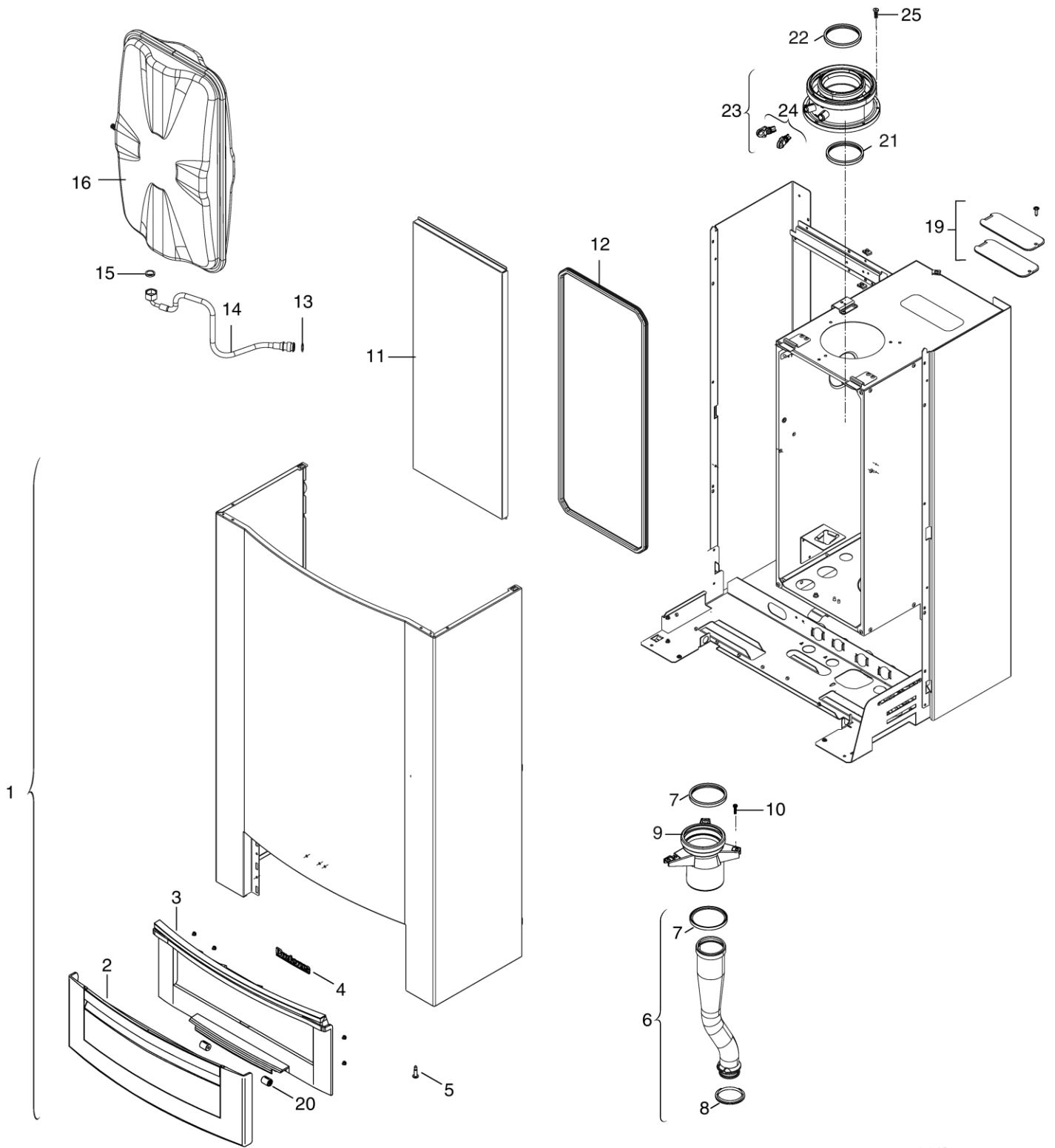

6720903398.AA/C

Sheet metal
 Pièces de tôle
 Blechteile

1

GB172-24-T50

Spare parts list
Liste des pièces de rechange

Ersatzteilliste

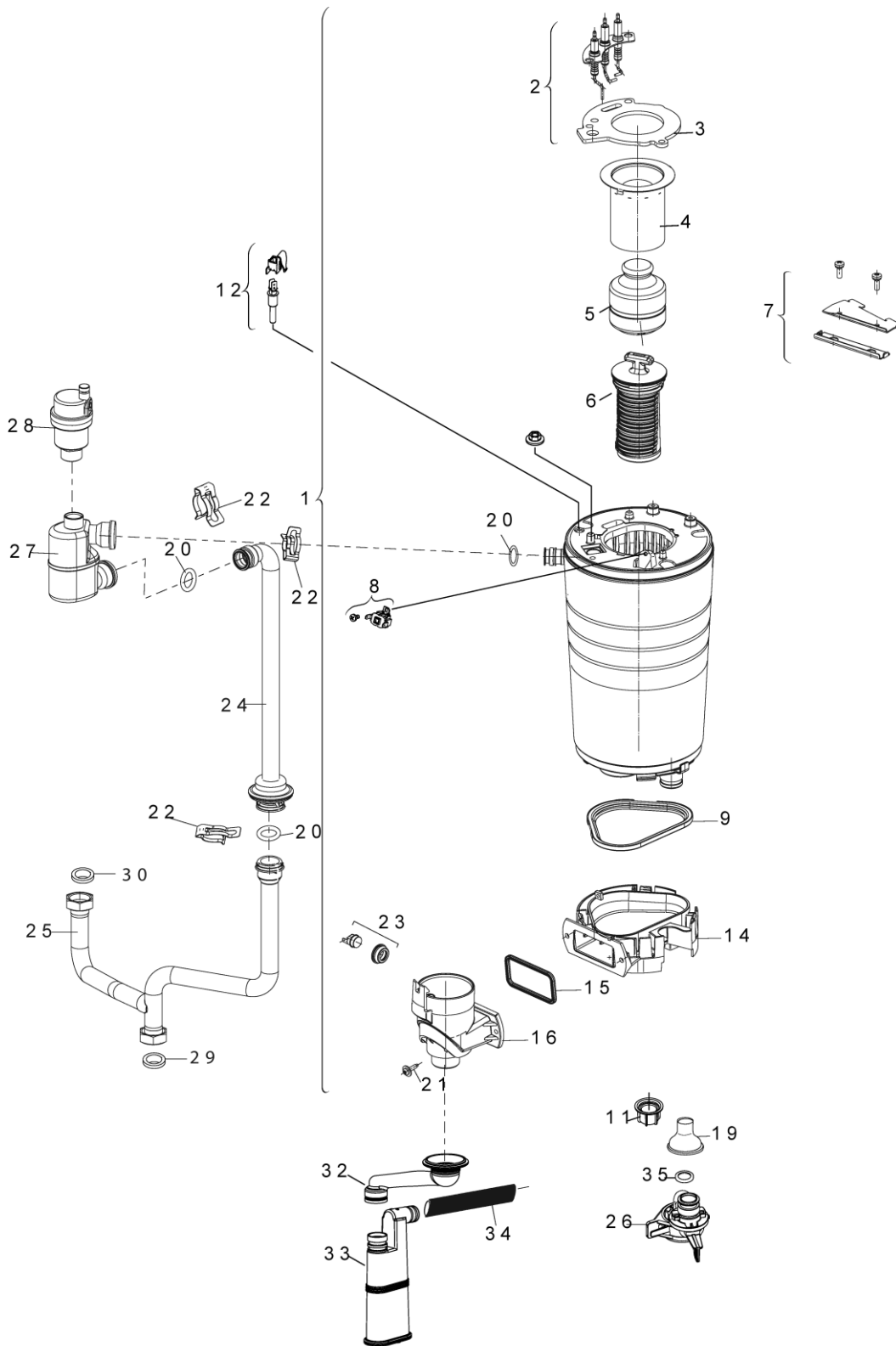

6720903399.AA/C

2

Burner
Brûleur
Brenner

GB172-24-T50

Pos	Description Dénomination Bezeichnung	S-Nr	Ordering no. Numéro de commande Bestell-Nr.	PG	7716701390	7716701391	7716701392	7716701393	7716701394	7716701395	7716701396	7716701406	7716701411	7716701490	7716701519	7716701520	7716701521	7716701522	Remarks Remarques Bemerkungen
1	Heating block		8 716 764 068 0	57	■	■	■	■	■	■	■	■	■	■	■	■	■	■	
2	Electrodes		8 718 107 087 0	31	■	■	■	■	■	■	■	■	■	■	■	■	■	■	
3	Washer		8 711 004 325 0	19	■	■	■	■	■	■	■	■	■	■	■	■	■	■	
4	Burner		8 718 120 609 0	41	■	■	■	■	■	■	■	■	■	■	■	■	■	■	
5	Displacement body		8 715 405 196 0	33	■	■	■	■	■	■	■	■	■	■	■	■	■	■	
6	Displacement body		8 718 225 640 0	32	■	■	■	■	■	■	■	■	■	■	■	■	■	■	
7	Bracket		8 716 764 214 0	14	■	■	■	■	■	■	■	■	■	■	■	■	■	■	
8	High Limit Stat 120 dec		8 707 206 196 0	17	■	■	■	■	■	■	■	■	■	■	■	■	■	■	
9	Seal		8 711 004 324 0	19	■	■	■	■	■	■	■	■	■	■	■	■	■	■	
11	Nut		8 713 301 196 0	10	■	■	■	■	■	■	■	■	■	■	■	■	■	■	
12	Temperature sensor		8 714 500 087 0	22	■	■	■	■	■	■	■	■	■	■	■	■	■	■	
14	Support		8 716 764 105 0	29	■	■	■	■	■	■	■	■	■	■	■	■	■	■	
15	Seal rubber		8 716 764 187 0	14	■	■	■	■	■	■	■	■	■	■	■	■	■	■	
16	Flue gas collector duct		8 716 764 363 0	28	■	■	■	■	■	■	■	■	■	■	■	■	■	■	
19	Seal		8 716 106 840 0	18	■	■	■	■	■	■	■	■	■	■	■	■	■	■	
20	O-ring 17x4 (10x)		8 716 771 154 0	12	■	■	■	■	■	■	■	■	■	■	■	■	■	■	
21	screw		8 716 764 184 0	20	■	■	■	■	■	■	■	■	■	■	■	■	■	■	
22	Clip (10x)		8 711 200 024 0	22	■	■	■	■	■	■	■	■	■	■	■	■	■	■	
23	Temperature limiter assy		8 710 506 267 0	23	■	■	■	■	■	■	■	■	■	■	■	■	■	■	
24	Pipe flow		8 716 764 238 0	30	■	■	■	■	■	■	■	■	■	■	■	■	■	■	
25	Pipe connecting		8 716 764 241 0	30	■	■	■	■	■	■	■	■	■	■	■	■	■	■	
26	Pipe return		8 716 764 226 0	28	■	■	■	■	■	■	■	■	■	■	■	■	■	■	
27	air vent valve		8 716 764 409 0	35	■	■	■	■	■	■	■	■	■	■	■	■	■	■	
28	Vent valve		8 718 642 780 0	22	■	■	■	■	■	■	■	■	■	■	■	■	■	■	
29	Washer 23.9x17.2x1.5 (10x)		8 710 103 043 0	12	■	■	■	■	■	■	■	■	■	■	■	■	■	■	
30	Seal Washer		8 716 762 428 0	10	■	■	■	■	■	■	■	■	■	■	■	■	■	■	
32	Pipe		8 716 011 509 0	24	■	■	■	■	■	■	■	■	■	■	■	■	■	■	
33	Siphon		8 716 012 273 0	19	■	■	■	■	■	■	■	■	■	■	■	■	■	■	
34	Hose		8 716 012 070 0	19	■	■	■	■	■	■	■	■	■	■	■	■	■	■	
35	Washer 18,5x24,3 (10x)		8 716 771 259 0	22	■	■	■	■	■	■	■	■	■	■	■	■	■	■	
	Service Kit WB6		8 737 706 421	35	■	■	■	■	■	■	■	■	■	■	■	■	■	■	

GB172-24-T50

Burner
Brûleur
Brenner

Spare parts list
Liste des pièces de rechange

Ersatzteilliste

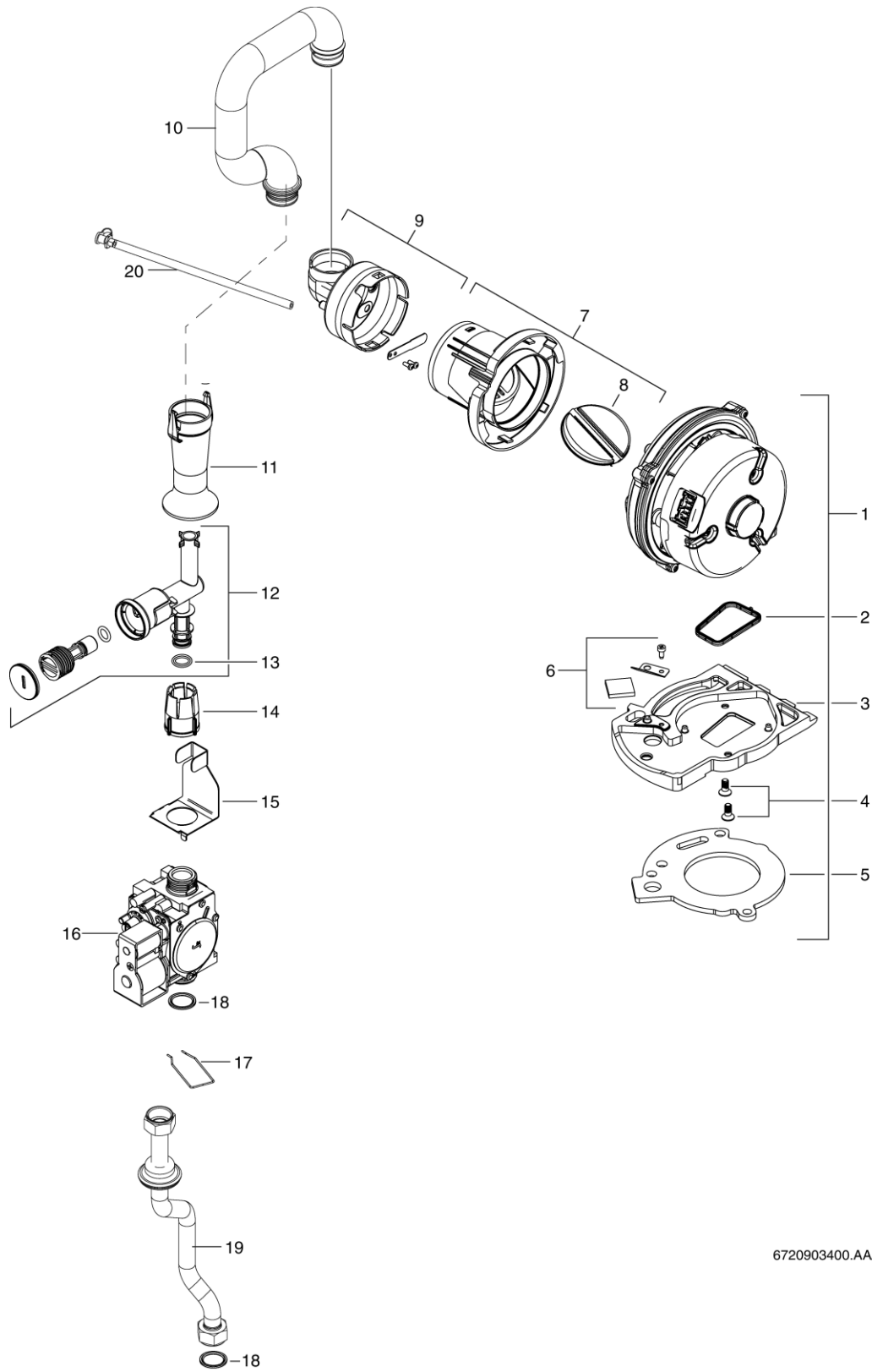

6720903400.AA/C

3

Gas valve
 Bloc gaz
 Gasarmatur

GB172-24-T50

Pos	Description Dénomination Bezeichnung	S-Nr	Ordering no. Numéro de commande Bestell-Nr.	PG	7716701390	7716701391	7716701392	7716701393	7716701394	7716701395	7716701396	7716701406	7716701411	7716701490	7716701519	7716701520	7716701521	7716701522	Remarks Remarques Bemerkungen
1	Centrifugal blower		8 718 224 207 0	48	■	■	■	■	■	■	■	■	■	■	■	■	■	■	
2	Seal centrifugal blower		8 718 660 208 0	12	■	■	■	■	■	■	■	■	■	■	■	■	■	■	
3	Mounting plate		8 718 660 176 0	28	■	■	■	■	■	■	■	■	■	■	■	■	■	■	
4	Screw 60x14 (2x)		8 718 660 200 0	12	■	■	■	■	■	■	■	■	■	■	■	■	■	■	
5	Washer		8 711 004 325 0	19	■	■	■	■	■	■	■	■	■	■	■	■	■	■	
6	Set of mirrors		8 715 600 024 0	16	■	■	■	■	■	■	■	■	■	■	■	■	■	■	
7	Casing		8 718 222 844 0	19	■	■	■	■	■	■	■	■	■	■	■	■	■	■	
8	Diaphragm		8 718 222 845 0	20	■	■	■	■	■	■	■	■	■	■	■	■	■	■	
9	Air limiter		8 718 660 117 0	19	■	■	■	■	■	■	■	■	■	■	■	■	■	■	
10	Pipe delivery		8 716 764 070 0	19	■	■	■	■	■	■	■	■	■	■	■	■	■	■	
11	Throttle bush		8 718 660 227 0	17	■	■	■	■	■	■	■	■	■	■	■	■	■	■	
12	Gas pipe		8 718 660 203 0	16	■	■	■	■	■	■	■	■	■	■	■	■	■	■	
13	O-Ring 12x3 (10x)		8 710 205 089 0	11	■	■	■	■	■	■	■	■	■	■	■	■	■	■	
14	Unit Union		8 713 301 117 0	10	■	■	■	■	■	■	■	■	■	■	■	■	■	■	
15	Angle bracket		8 718 225 084 0	23	■	■	■	■	■	■	■	■	■	■	■	■	■	■	
16	Gas valve		8 718 224 345 0	43	■	■	■	■	■	■	■	■	■	■	■	■	■	■	
17	Wire form spring (X10)		8 716 763 271 0	19	■	■	■	■	■	■	■	■	■	■	■	■	■	■	
18	Washer 18,3x24,3 (10x)		8 710 103 161 0	22	■	■	■	■	■	■	■	■	■	■	■	■	■	■	
19	gas pipe		8 716 765 034 0	32	■	■	■	■	■	■	■	■	■	■	■	■	■	■	
20	Differential pressure line		8 716 764 679 0	15	■	■	■	■	■	■	■	■	■	■	■	■	■	■	
GB172-24-T50											Gas valve Bloc gaz Gasarmatur								3

Spare parts list
Liste des pièces de rechange

Ersatzteilliste

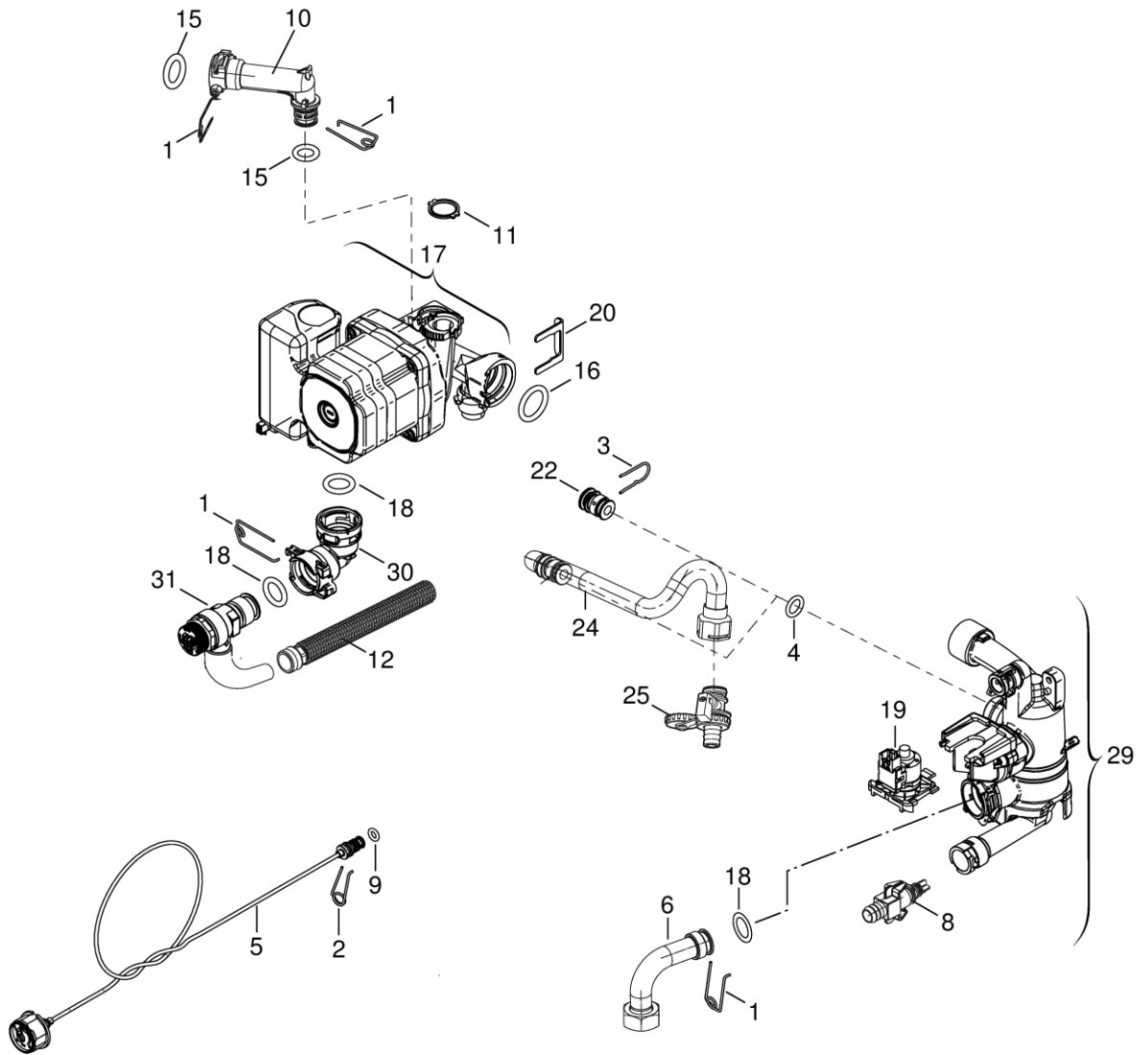

6720903401.a.GL

4

Pump/Tubes
 Pompe/Tubes
 Pumpe/Rohre

GB172-24-T50

Pos	Description Dénomination Bezeichnung	S-Nr	Ordering no. Numéro de commande Bestell-Nr.	PG	7716701390	7716701391	7716701392	7716701393	7716701394	7716701395	7716701396	7716701406	7716701411	7716701490	7716701519	7716701520	7716701521	7716701522	Remarks Remarques Bemerkungen	
1	Clip Wire 18mm (10x)		8 718 684 699 0	22	■	■	■	■	■	■	■	■	■	■	■	■	■	■		
2	Retaining spring 10mm (10x)		8 716 771 167 0	12	■	■	■	■	■	■	■	■	■	■	■	■	■	■		
3	Safety Clip 13mm (1x)		8 716 106 549 0	10	■	■	■	■	■	■	■	■	■	■	■	■	■	■		
4	O-ring 12,5x3 WRAS / KTW (1x)		8 716 106 748 0	10	■	■	■	■	■	■	■	■	■	■	■	■	■	■		
5	Pressure Gauge		8 718 224 344 0	29	■	■	■	■	■	■	■	■	■	■	■	■	■	■		
6	Pipe CH Return		8 716 113 915 0	27	■	■	■	■	■	■	■	■	■	■	■	■	■	■		
8	Filling valve		8 716 771 432 0	25	■	■	■	■	■	■	■	■	■	■	■	■	■	■		
9	O-ring 2.62 x 6.02 ID EPDM (10x)		8 716 140 810 0	15	■	■	■	■	■	■	■	■	■	■	■	■	■	■		
10	Connector Expansion Vessel		8 716 113 905 0	16	■	■	■	■	■	■	■	■	■	■	■	■	■	■		
11	Washer 18,5x24,3 (10x)		8 716 771 259 0	22	■	■	■	■	■	■	■	■	■	■	■	■	■	■		
12	Hose		8 718 220 106 0	14	■	■	■	■	■	■	■	■	■	■	■	■	■	■		
15	O-ring 13,87x3,53 (10x)		8 716 771 155 0	22	■	■	■	■	■	■	■	■	■	■	■	■	■	■		
16	O-ring 23x4 (x10)		8 716 771 353 0	14	■	■	■	■	■	■	■	■	■	■	■	■	■	■		
17	Pump 3PK/43	<small>0000.0400.3800. 0000.0000.0000.0000.0000.7100.7100</small>	8 718 610 54A 0	50	■	■	■	■	■	■	■	■	■	■	■	■	■	■		
17	Pump UPS 15-60 HU1	5300	8 718 685 751 0	50					■											
18	O-ring 17x4 (10x)		8 716 771 154 0	12	■	■	■	■	■	■	■	■	■	■	■	■	■	■		
19	Motor Diverter Valve		8 718 682 839 0	34	■	■	■	■	■	■	■	■	■	■	■	■	■	■		
20	Clip pump return unit (10x)		8 718 681 920 0	25	■	■	■	■	■	■	■	■	■	■	■	■	■	■		
22	Stopper (5x)	<small>0400.3600.0000. 0000.0000.0000.0000.0000.7100</small>	8 718 222 478 0	15		■	■	■	■	■	■		■	■	■	■	■	■		
24	inlet/ outlet pipe	0000,6100,7100	8 716 764 429 0	28	■						■						■	■		
25	Fill and drain cock	0000,6100,7100	7101556	27	■						■						■	■		
29	Return unit		8 718 685 380 0	39	■	■	■	■	■	■	■	■	■	■	■	■	■	■		
30	Elbow PRV		8 716 113 911 0	15	■	■	■	■	■	■	■	■	■	■	■	■	■	■		
31	Safety Valve		8 718 643 989 0	17	■	■	■	■	■	■	■	■	■	■	■	■	■	■		
GB172-24-T50																			Pump/Tubes Pompe/Tubes Pumpe/Rohre	

Spare parts list
Liste des pièces de rechange

Ersatzteilliste

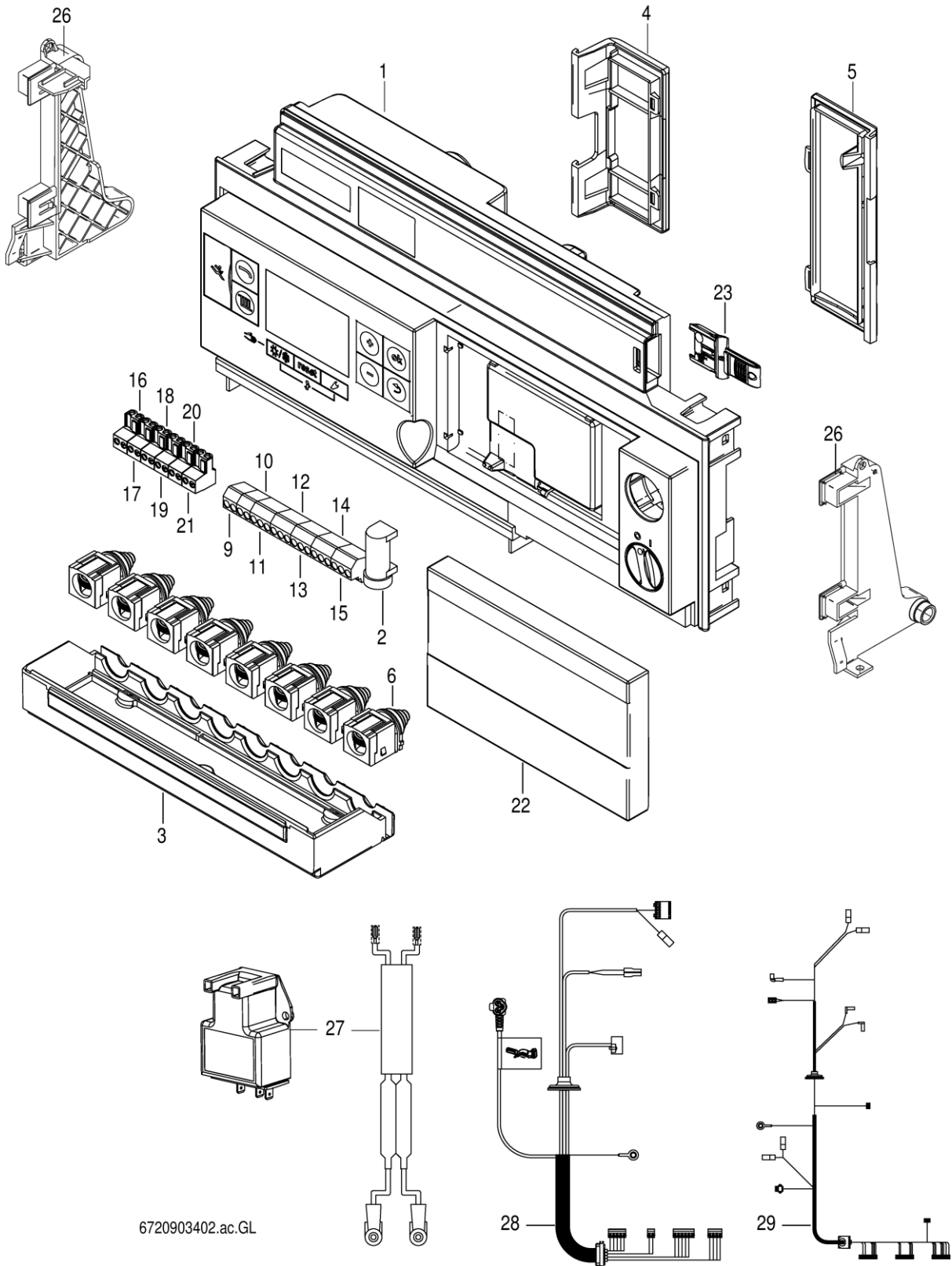

6720903402.ac.GL

5

Control box
Tableau de commande
Schaltkasten

GB172-24-T50

Pos	Description Dénomination Bezeichnung	S-Nr	Ordering no. Numéro de commande Bestell-Nr.	PG	7716701390	7716701391	7716701392	7716701393	7716701394	7716701395	7716701396	7716701406	7716701411	7716701490	7716701519	7716701520	7716701521	7716701522	Remarks Remarques Bemerkungen
1	Control box CUS-TRIM MID BC25		8 737 602 747	54	■	■	■	■	■	■	■	■	■	■	■	■	■	■	
2	Fuse (50x)		8 744 503 040 0	24	■	■	■	■	■	■	■	■	■	■	■	■	■	■	
3	Cover		8 718 601 45A 0	19	■	■	■	■	■	■	■	■	■	■	■	■	■	■	
4	Cover		8 718 601 44A 0	20	■	■	■	■	■	■	■	■	■	■	■	■	■	■	
5	Cover		8 718 601 42A 0	22	■	■	■	■	■	■	■	■	■	■	■	■	■	■	
6	Cable strain relief		8 712 201 007 0	13	■	■	■	■	■	■	■	■	■	■	■	■	■	■	
9	connecting terminal 2-pol FR/FS blue		8 714 404 405 0	28	■	■	■	■	■	■	■	■	■	■	■	■	■	■	
10	connecting terminal 2-pol HW/CH yellow		8 714 404 406 0	28	■	■	■	■	■	■	■	■	■	■	■	■	■	■	
11	connecting terminal 3-pol N/L orange		8 714 404 404 0	29	■	■	■	■	■	■	■	■	■	■	■	■	■	■	
12	connecting terminal 3-pol N/L grey		8 714 404 407 0	29	■	■	■	■	■	■	■	■	■	■	■	■	■	■	
13	connecting terminal 3-pol N/L violet		8 714 404 403 0	29	■	■	■	■	■	■	■	■	■	■	■	■	■	■	
14	connecting terminal 3-pol N/L green		8 714 404 408 0	29	■	■	■	■	■	■	■	■	■	■	■	■	■	■	
15	connecting terminal 3-pol N/L white		8 714 404 402 0	29	■	■	■	■	■	■	■	■	■	■	■	■	■	■	
16	connecting terminal 2-pol green (5x)		8 744 404 090 0	29	■	■	■	■	■	■	■	■	■	■	■	■	■	■	
17	connecting terminal 2-pol orange (5x)		8 744 404 088 0	29	■	■	■	■	■	■	■	■	■	■	■	■	■	■	
18	connecting terminal 2-pol red (5x)		8 744 404 092 0	29	■	■	■	■	■	■	■	■	■	■	■	■	■	■	
19	connecting terminal 2-pol blue (5x)		8 744 404 089 0	29	■	■	■	■	■	■	■	■	■	■	■	■	■	■	
20	connecting terminal 2-pol grey (5x)		8 744 404 091 0	29	■	■	■	■	■	■	■	■	■	■	■	■	■	■	
21	connecting terminal 2-pol brown (5x)		8 744 404 093 0	29	■	■	■	■	■	■	■	■	■	■	■	■	■	■	
22	Cover		8 718 605 72A 0	20	■	■	■	■	■	■	■	■	■	■	■	■	■	■	
23	Code plug NG		8 716 766 175	26	■	■	■	■	■	■	■	■	■	■	■	■	■	■	
23	Code plug LPG		8 716 766 177	26	■	■	■	■	■	■	■	■	■	■	■	■	■	■	
26	Support		8 716 764 333 0	23	■	■	■	■	■	■	■	■	■	■	■	■	■	■	
27	Ignition Cable		8 716 765 894	26	■	■	■	■	■	■	■	■	■	■	■	■	■	■	
28	Cable tree		8 716 764 384 0	32	■	■	■	■	■	■	■	■	■	■	■	■	■	■	
29	Cable tree		8 716 764 383 0	32	■	■	■	■	■	■	■	■	■	■	■	■	■	■	
	gas type conversion set LPG-->NG		7 716 780 428		■	■	■	■	■	■	■	■	■	■	■	■	■	■	: > FD307
	gas type conversion set NG-->LPG		7 716 780 429		■	■	■	■	■	■	■	■	■	■	■	■	■	■	: > FD307
	Gas conversion kit NG--> LPG	0000.0400.3000. 5000.0200.0200.7000	8 716 764 907 0		■	■	■	■	■	■	■	■	■	■	■	■	■	■	: < FD307 If don't work, order control box
	Gas conversion kit LPG-->NG	0000.0400.3000. 5000.0200.0200.7000	8 716 764 908 0	33	■	■	■	■	■	■	■	■	■	■	■	■	■	■	: < FD307 If don't work, order control box

GB172-24-T50

Control box
Tableau de commande
Schaltkasten

5

Spare parts list
Liste des pièces de rechange

Ersatzteilliste

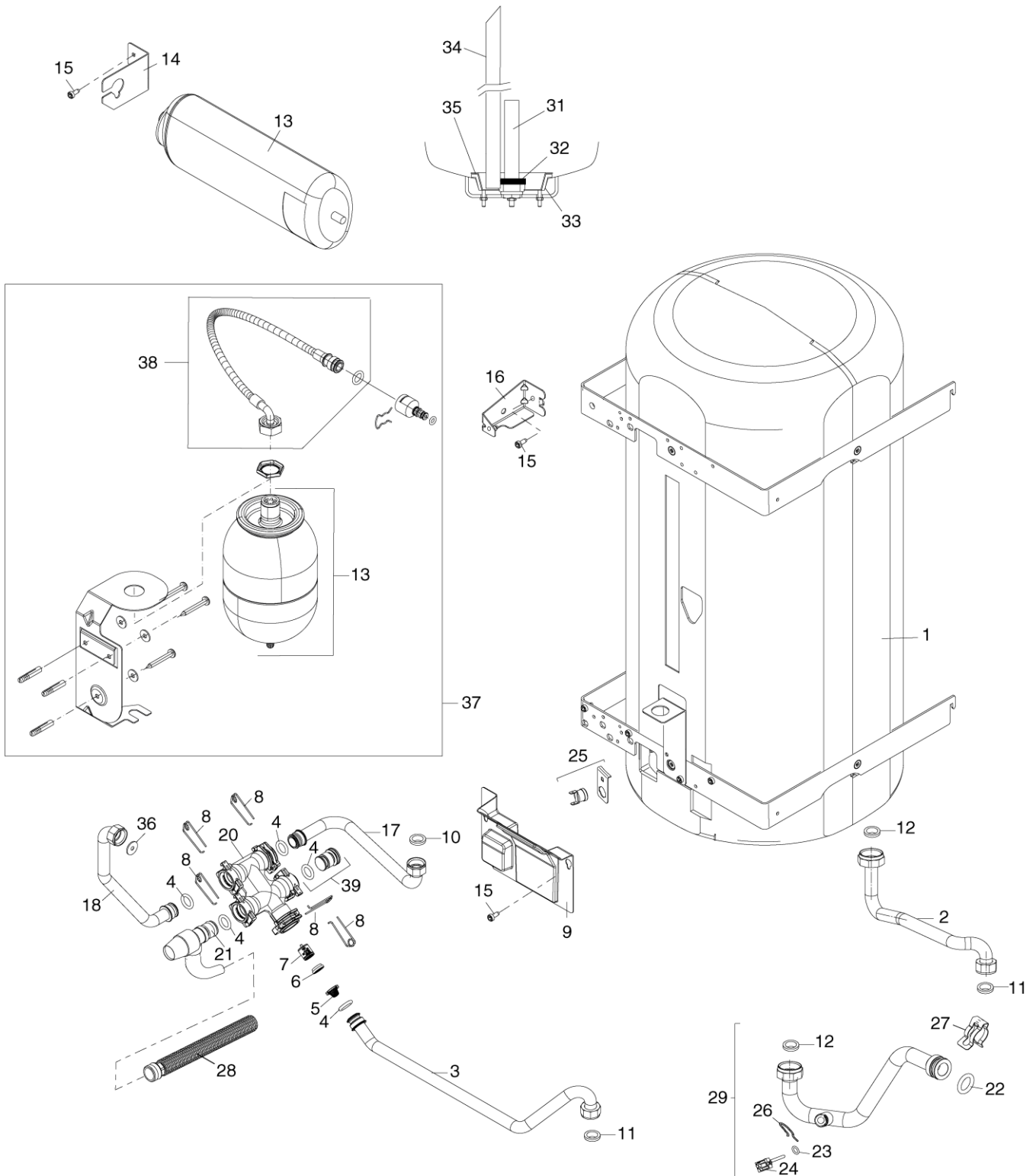

6720903403.ad.MAFP

Storage tank
 Ballon
 Speicherbehälter

GB172-24-T50

6

Pos	Description Dénomination Bezeichnung	S-Nr	Ordering no. Numéro de commande Bestell-Nr.	PG																	Remarks Remarques Bemerkungen
					7716701390	7716701391	7716701392	7716701393	7716701394	7716701395	7716701396	7716701406	7716701411	7716701490	7716701519	7716701520	7716701521	7716701522			
1	Storage tank 48 l.		8 716 762 152 0	66	■	■	■	■	■	■	■	■	■	■	■	■	■	■			
2	outlet pipe	0400, 3600, 5000, 5200, 5300, 5500, 6100, 6300, 7100, 7500	8 716 764 234 0	26		■	■	■	■	■	■		■	■	■	■	■	■			
2	Pipe connecting pipe	0000	8 716 764 547 0	30	■							■									
3	delivery pipe	0400, 3600, 5000, 5200, 5300, 5500, 6100, 6300, 7100, 7500	8 716 764 230 0	27		■	■	■	■	■	■		■	■	■	■	■	■			
3	Pipe connecting pipe	0000	8 716 764 543 0	31	■							■									
4	O-ring 13,87x3,53 (10x)		8 716 771 155 0	22	■	■	■	■	■	■	■	■	■	■	■	■	■	■		FD<959	
5	Filter (10x)		8 716 766 126	27	■	■	■	■	■	■	■	■	■	■	■	■	■	■			
6	Flow restrictor 14ltr. Pink	0000, 0400, 5000, 5200, 5300, 5500, 6100, 6300, 7100, 7500	8 716 107 887 0	16	■	■	■	■	■	■	■	■		■	■	■	■	■			
6	Flow regulator type E-W 10 l/min	3600	8 716 141 057 0	18									■								
7	check valve	0000	8 716 764 539 0	16	■							■									
8	Clip Wire 18mm (10x)		8 718 684 699 0	22	■	■	■	■	■	■	■	■	■	■	■	■	■	■			
9	Insulation fire brick		8 716 764 378 0	24	■	■	■	■	■	■	■	■	■	■	■	■	■	■			
10	Washer 18.6x13.5x1.5 (10x)		8 710 103 045 0	11	■	■	■	■	■	■	■	■	■	■	■	■	■	■			
11	Washer 18.6x13.5x1.5 (10x)		8 710 103 045 0	11	■	■	■	■	■	■	■	■	■	■	■	■	■	■			
12	Washer 23.9x17.2x1.5 (10x)		8 710 103 043 0	12	■	■	■	■	■	■	■	■	■	■	■	■	■	■			
13	Expansion vessel		8 716 745 490 0	43	■	■	■	■	■	■	■	■	■	■	■	■	■	■		FD<959	
13	DHW Expansion Vessel 2L		8 716 747 333		■	■	■	■	■	■	■	■	■	■	■	■	■	■		FD>959	
14	mounting holder		8 716 764 360 0	17	■	■	■	■	■	■	■	■	■	■	■	■	■	■		FD<959	
15	Screw M5x12 (10x)		8 743 401 036 0	11	■	■	■	■	■	■	■	■	■	■	■	■	■	■		FD<959	
16	Bracket mounting holder		8 716 764 358 0	19	■	■	■	■	■	■	■	■	■	■	■	■	■	■			
17	connecting pipe	0400, 3600, 5000, 5200, 5300, 5500, 6100, 6300, 7100, 7500	8 716 764 232 0	25		■	■	■	■	■	■		■	■	■	■	■	■			
17	connecting pipe	0000	8 716 764 545 0	30	■							■									
18	pipe		8 716 764 388 0	25	■	■	■	■	■	■	■	■	■	■	■	■	■	■		FD<959	
20	connector		8 716 764 386 0	27	■	■	■	■	■	■	■	■	■	■	■	■	■	■			
21	Safety relief valve		8 716 763 211 0	31	■	■	■	■	■	■	■	■	■	■	■	■	■	■			
22	O-Ring 3.53 x 20.22id		8 716 104 955 0	11	■	■	■	■	■	■	■	■	■	■	■	■	■	■			
23	O-ring 8x2 (10x)		8 710 205 076 0	13	■	■	■	■	■	■	■	■	■	■	■	■	■	■			
24	Temperature sensor		8 714 500 055 0	27	■	■	■	■	■	■	■	■	■	■	■	■	■	■			
25	Temperature sensor		8 716 761 867 0	22	■	■	■	■	■	■	■	■	■	■	■	■	■	■			
26	Wireform spring (10x)		8 711 200 015 0	12	■	■	■	■	■	■	■	■	■	■	■	■	■	■			
27	Clip (10x)		8 716 113 918 0	26	■	■	■	■	■	■	■	■	■	■	■	■	■	■			
28	Hose		8 718 220 106 0	14	■	■	■	■	■	■	■	■	■	■	■	■	■	■			
29	Pipe return		8 716 764 236 0	29	■	■	■	■	■	■	■	■	■	■	■	■	■	■			
31	Anode		8 716 765 094 0	32	■	■	■	■	■	■	■	■	■	■	■	■	■	■			
32	O-ring		8 716 762 205 0	23	■	■	■	■	■	■	■	■	■	■	■	■	■	■			
33	Connecting flange		8 716 762 155 0	39	■	■	■	■	■	■	■	■	■	■	■	■	■	■			
34	Pipe		8 716 765 420 0	31	■	■	■	■	■	■	■	■	■	■	■	■	■	■			
35	Connecting flange washer		8 716 762 154 0	28	■	■	■	■	■	■	■	■	■	■	■	■	■	■			
36	sensor plate (x5)		8 716 765 083 0	19	■	■	■	■	■	■	■	■	■	■	■	■	■	■		FD<959	
37	IW-EVD2		7 716 780 392		■	■	■	■	■	■	■	■	■	■	■	■	■	■		FD>959	
38	Pipe Flexible G3/4 - Elbow		8 716 747 334		■	■	■	■	■	■	■	■	■	■	■	■	■	■		FD>959	
39	Stopper (5x)		8 716 771 097 0	21	■	■	■	■	■	■	■	■	■	■	■	■	■	■			

GB172-24-T50

Storage tank
Ballon
Speicherbehälter

6

Spare parts list
Liste des pièces de rechange

Ersatzteilliste

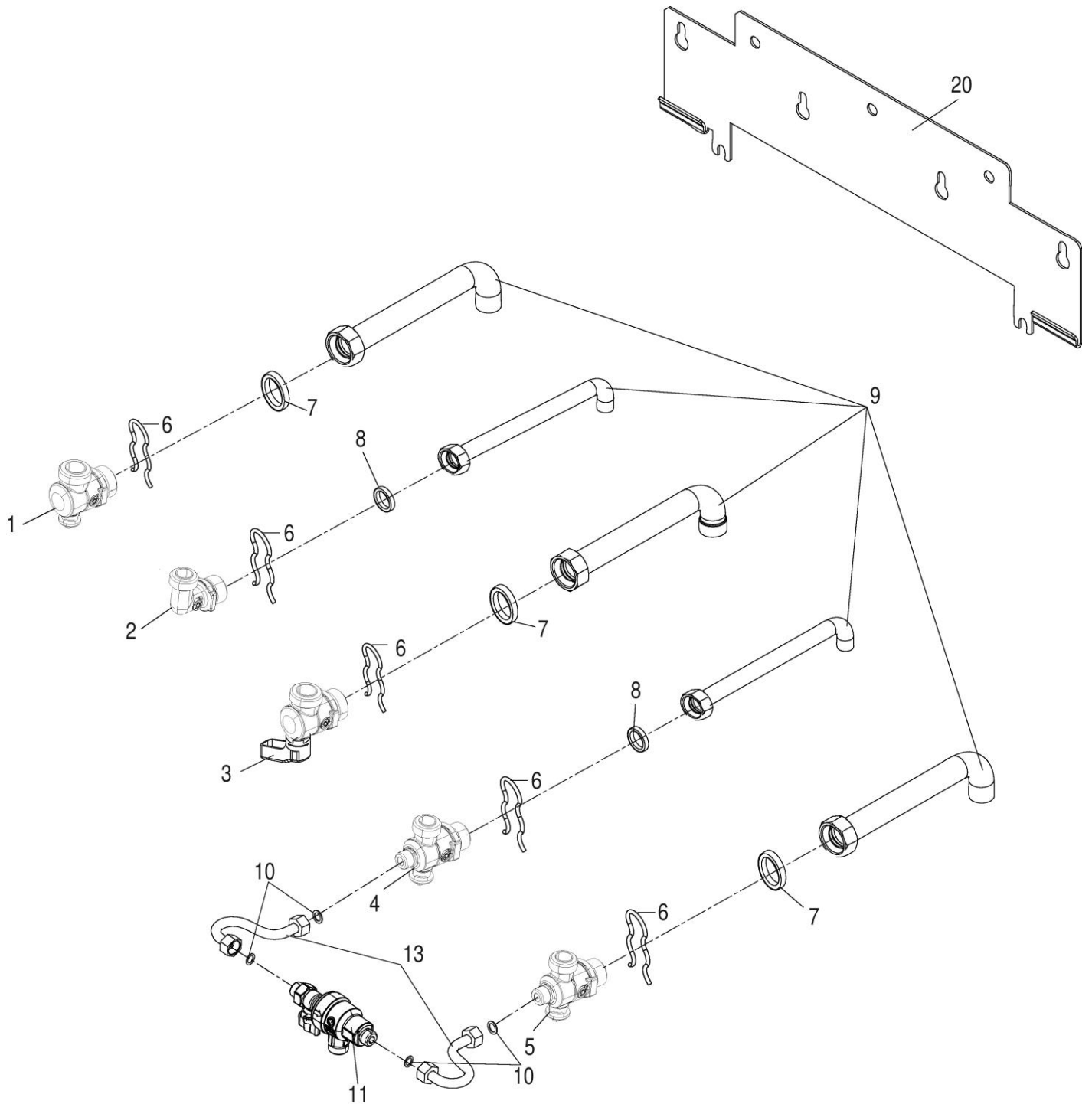

6720903473.b.GL

7 Mounting plate
Plaque de raccordement
Anschlussplatte

GB172-24-T50

A

Spare parts list
Liste des pièces de rechange

Ersatzteilliste

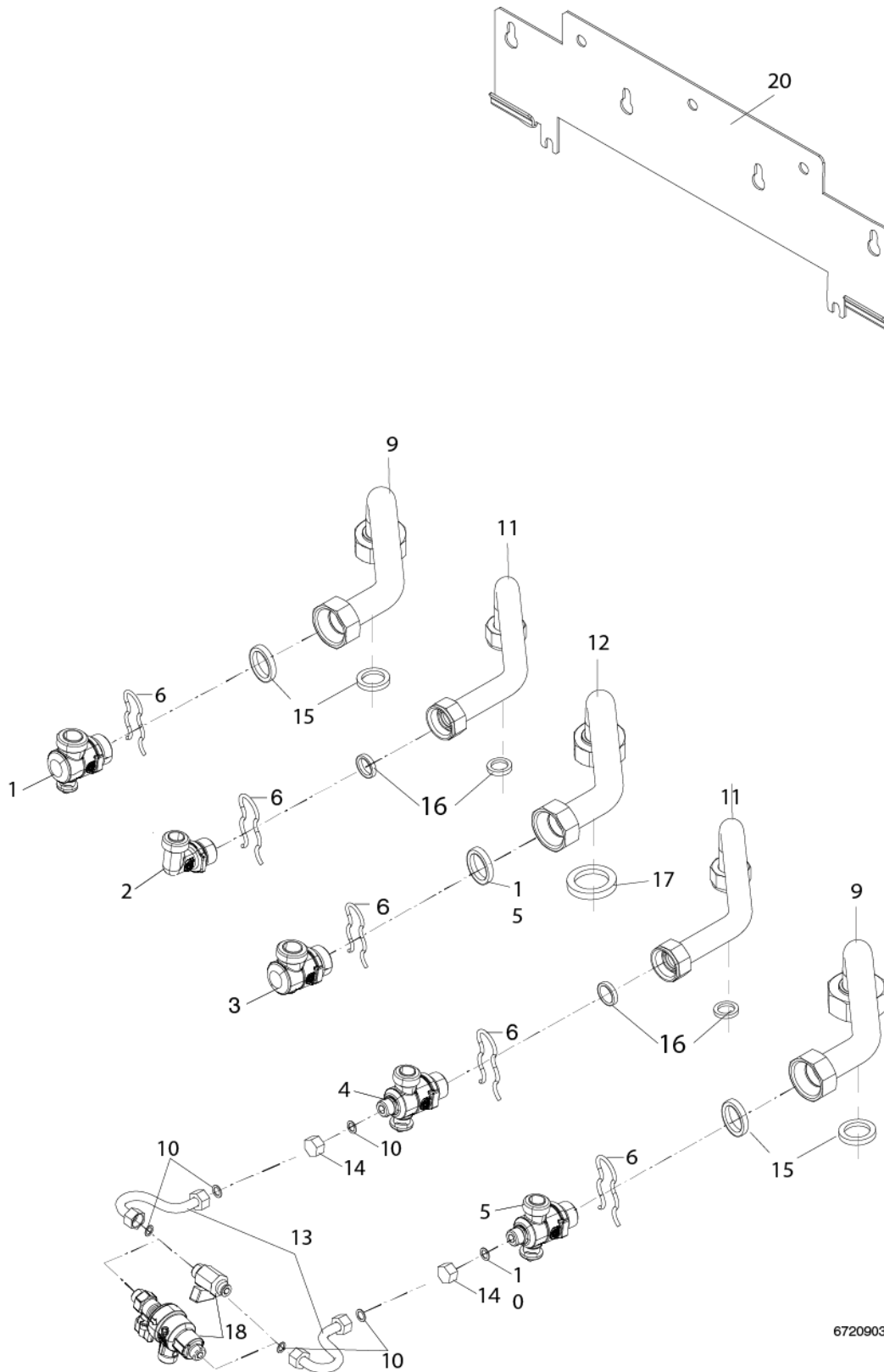

6720903474.ac.GL

7 Mounting plate
Plaque de raccordement
Anschlussplatte

GB172-24-T50

B

Pos	Description Dénomination Bezeichnung	S-Nr	Ordering no. Numéro de commande Bestell-Nr.	PG	7716701390	7716701406	7716701411	7716701519	7716701520	7716701521	7716701522	Remarks Remarques Bemerkungen	
1	Valve		8 716 763 850 0	31	■	■	■	■	■	■	■		
2	Valve		8 716 763 849 0	27	■	■	■	■	■	■	■		
3	Terminal gas connection	0000,3600,5900, 6100,6300,7100	8 716 764 367 0	28	■	■	■	■	■	■	■		
4	Valve		8 716 763 848 0	30	■	■	■	■	■	■	■		
5	Valve		8 716 763 847 0	31	■	■	■	■	■	■	■		
6	Clamping spring		8 716 762 115 0	17	■	■	■	■	■	■	■		
9	Pipe	0000,3600,5900, 6100,6300,7100	8 716 763 116 0	27	■	■	■	■	■	■	■		
10	Washer (10x)		8 710 103 123 0	11	■	■	■	■	■	■	■		
11	Pipe	3600,5900,6100, 6300,7100	8 716 763 117 0	26			■	■	■	■	■		
11	Pipe connecting pipe	0000	8 716 764 541 0	28	■	■							
12	Pipe Gas	0000,3600,5900, 6100,6300,7100	8 716 764 419 0	29	■	■	■	■	■	■	■		
13	Pipe disconnecteur	5900,6300	8 716 762 262 0	28				■	■			FD < 855	
13	Pipe	5900,6300	8 716 762 322 0	28				■	■			FD > 855	
14	stopper	0000,3600,5900, 6100,6300,7100	8 716 760 424 0	17	■	■	■	■	■	■	■		
15	Washer 23.9x17.2x1.5 (10x)		8 710 103 043 0	12	■	■	■	■	■	■	■		
16	Washer 18.6x13.5x1.5 (10x)		8 710 103 045 0	11	■	■	■	■	■	■	■		
17	Fibre washer 25x30x1.5 (10x)	0000,3600,5900, 6100,6300,7100	8 710 103 014 0	13	■	■	■	■	■	■	■		
18	Filling loop	5900,6300	8 716 770 004 0	32				■	■			FD < 855	
18	Filling loop	5900,6300	8 716 770 247 0	23				■	■			FD > 855	
20	hanging plate		8 716 762 265 0	29	■	■	■	■	■	■	■		
GB172-24-T50											Mounting plate Plaque de raccordement Anschlussplatte		7B

Spare parts list
Liste des pièces de rechange

Ersatzteilliste

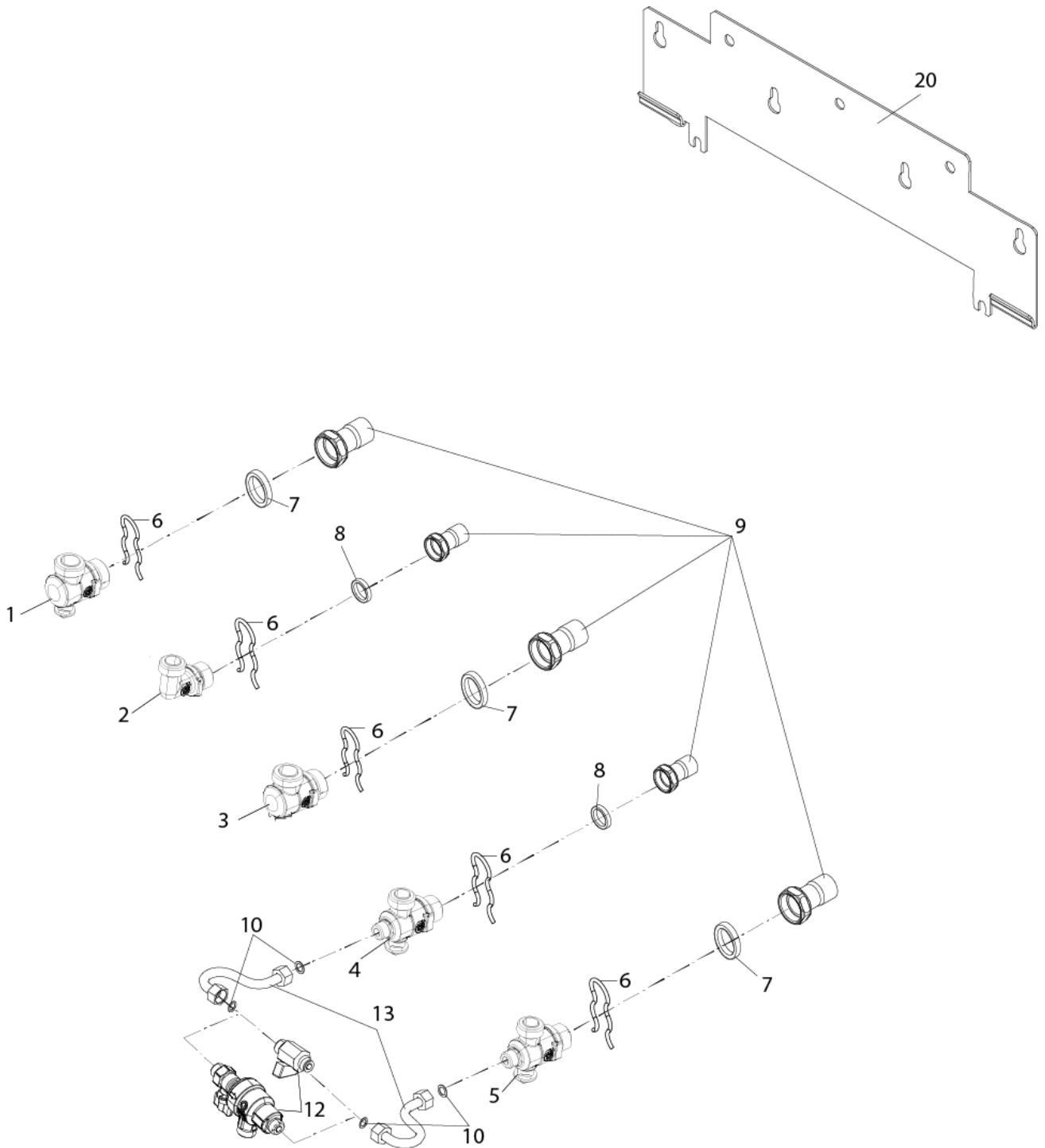

6720903475.ac.GL

7
 Mounting plate
 Plaque de raccordement
 Anschlussplatte

GB172-24-T50

C

Pos	Description Dénomination Bezeichnung	S-Nr	Ordering no. Numéro de commande Bestell-Nr.	PG	7716701392	7716701393	7716701394	7716701396	7716701490														Remarks Remarques Bemerkungen
1	Valve		8 716 763 850 0	31	■	■	■	■	■														
2	Valve		8 716 763 849 0	27	■	■	■	■	■														
3	Terminal gas connection	5000,5200,5300, 7300	8 716 764 367 0	28	■	■	■	■	■														
4	Valve		8 716 763 848 0	30	■	■	■	■	■														
5	Valve		8 716 763 847 0	31	■	■	■	■	■														
6	Clamping spring		8 716 762 115 0	17	■	■	■	■	■														
7	Washer 23.9x17.2x1.5 (10x)		8 710 103 043 0	12	■	■	■	■	■														
8	Washer 18.6x13.5x1.5 (10x)		8 710 103 045 0	11	■	■	■	■	■														
9	Set of Pipes	5000,5200,5300, 7300	8 716 764 537 0	29	■	■	■	■	■														
10	Washer (10x)		8 710 103 123 0	11	■	■	■	■	■														
12	Filling loop	5000,5200,5300, 7300	8 716 770 004 0	32	■	■	■	■	■														FD < 855
12	Filling loop	5000,5200,5300, 7300	8 716 770 247 0	23	■	■	■	■	■														FD > 855
13	Pipe disconnecteur	5000,5200,5300, 7300	8 716 762 262 0	28	■	■	■	■	■														FD < 855
13	Pipe	5000,5200,5300, 7300	8 716 762 322 0	28	■	■	■	■	■														FD > 855
20	hanging plate		8 716 762 265 0	29	■	■	■	■	■														
GB172-24-T50										Mounting plate Plaque de raccordement Anschlussplatte										7C			

Spare parts list
Liste des pièces de rechange

Ersatzteilliste

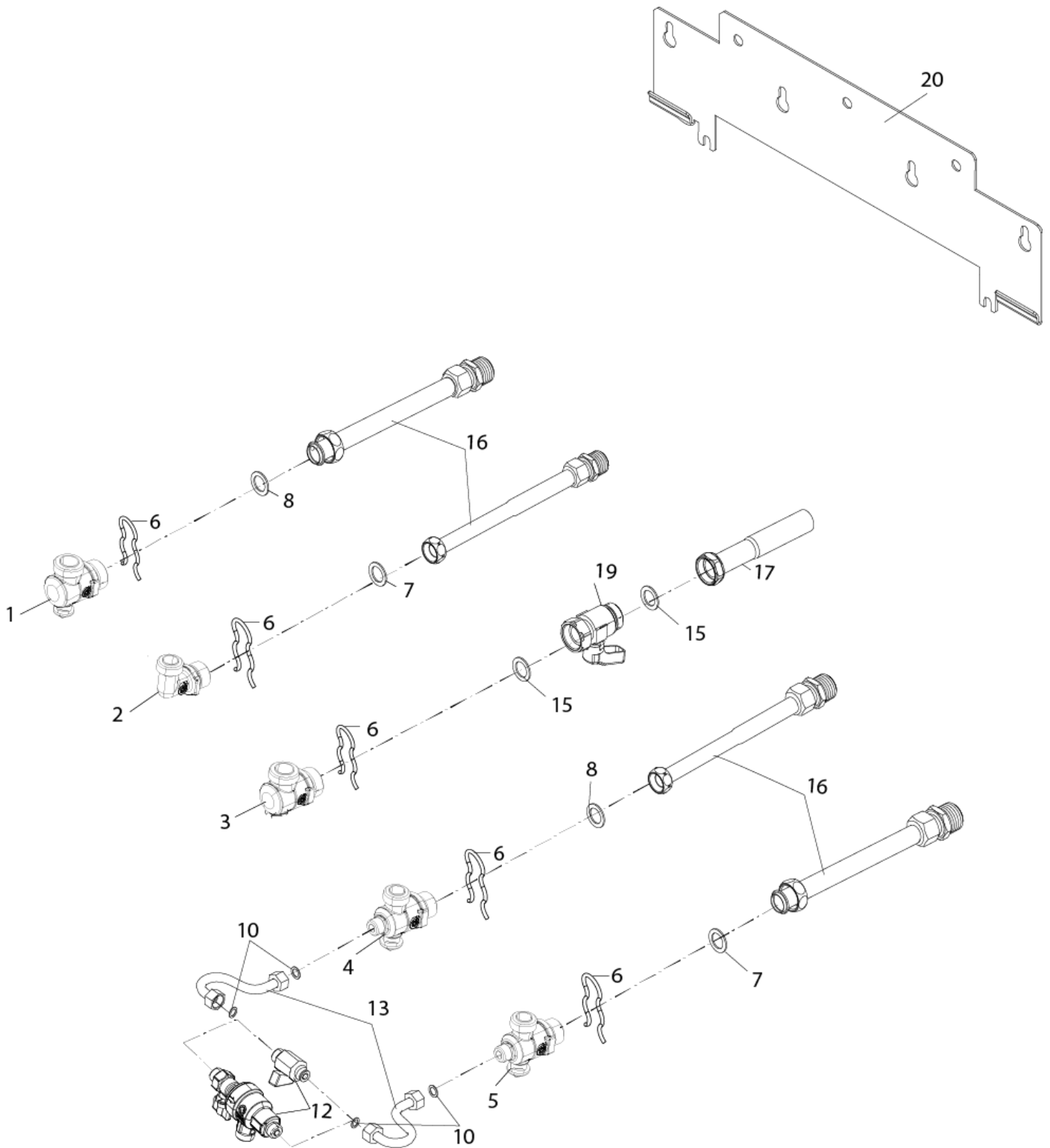

6720903476.ac.GL

7 Mounting plate
 Plaque de raccordement
 Anschlussplatte

GB172-24-T50

D

Pos	Description Dénomination Bezeichnung	S-Nr	Ordering no. Numéro de commande Bestell-Nr.	PG	7716701395																			Remarks Remarques Bemerkungen						
1	Valve		8 716 763 850 0	31	■																									
2	Valve		8 716 763 849 0	27	■																									
3	Terminal gas connection	0400	8 716 764 367 0	28	■																									
4	Valve		8 716 763 848 0	30	■																									
5	Valve		8 716 763 847 0	31	■																									
6	Clamping spring		8 716 762 115 0	17	■																									
7	Washer 18.6x13.5x1.5 (10x)		8 710 103 045 0	11	■																									
8	Washer 23.9x17.2x1.5 (10x)		8 710 103 043 0	12	■																									
10	Washer (10x)		8 710 103 123 0	11	■																									
12	Filling loop	0400	8 716 770 004 0	32	■																			FD < 855						
12	Filling loop	0400	8 716 770 247 0	23	■																			FD > 855						
13	Pipe disconnecteur	0400	8 716 762 262 0	28	■																			FD < 855						
13	Pipe	0400	8 716 762 322 0	28	■																			FD > 855						
15	Washer 23.9x17.2x1.5 (10x)		8 710 103 043 0	12	■																									
16	Connecting pipe	0400	8 716 772 145 0		■																									
17	Pipe	0400	8 710 725 721 0	20	■																									
19	Gas cock	0400	8 716 760 708 0	31	■																									
20	hanging plate		8 716 762 265 0	29	■																									
GB172-24-T50																				Mounting plate Plaque de raccordement Anschlussplatte							7D			

**List of translations
Liste des traductions**

Übersetzungsliste

Pos	Denomination	Beschreibung
1	Groupe de construction	Baugruppe
1	HABILLAGE	Kappe
2	Cache pour GB 172 t50	Blende
3	Cadre support GB 172 t50	Rahmen
4	Marquage Buderus	Logo Buderus
5	VIS DE FIXATION 4,8X13 (10X)	Schraube BZ 4,8x13 (10x)
6	TUBE SORTIE EVACUATION	Rohr
7	Joint Ø80mm	Dichtung Ø80mm
8	Joint D59 (2x)	Dichtring D59mm (2x)
9	Sortie fumée équipée	Abgasstutzen
10	Vis tole H 4,8X13 (x10)	Schraube M4,8X13 (10x)
11	COUVERCLE SANS JOINT	Abdeckung
12	JOINT COUVERCLE CAISSON	Dichtung Dichtgummi
13	O-Ring 13,87 X 3,53 L (10x)	O-Ring 13.87 X 3.53 L (10x)
14	FLEXIBLE DE VASE CH	Rohr Wellrohr
15	Joint 18.6x13.5x1.5 (10x)	Dichtung 18.6x13.5x1.5 (10x)
16	Vase d'expansion GB072 14-24(k)/ GB172	Ausdehnungsgefäß
19	Couvercle acces service	Abdeckblech
20	Amortisseur de porte (2x)	Daempfer-Set (2x)
21	Joint D80	Dichtung D80
22	Joint DN125	Lippendichtung DN125
23	AZB 931	Adapter 80/125
24	Bouchon a/joint	Stopfen
25	Vis ST 4,8 x30	Kombiblechschraube (3x)
2	Groupe de construction	Baugruppe
1	ECHANGEUR THERMIQUE	Wärmeblock
2	Jeu d'électrodes	Elektrodensatz
3	Joint	Dichtung
4	Bruleur	Brenner
5	DÉPLACEUR	Verdrängungskörper
6	DÉPLACEUR	Verdrängungskörper
7	SUPPORT WB6	Halterung
8	Thermostat	Temperaturbegrenzer
9	Joint	Dichtgummi
11	Ecrou	Mutter
12	Sonde de température	Temperaturfühler
14	SEMELLE WB6	Träger Stütze
15	JOINT SEMELLE / SORTIE	Dichtung Dichtgummi
16	SORTIE FUMEE WB6 EQU.	AZ Abgassammelkanal
19	Joint	Dichtgummi
20	Joint torique 17x4 (10x)	O-Ring 17x4 (10x)
21	VIS CB M5 X 20 INOX	Schraube
22	Clip (10x)	Klammer (10x)
23	Limiteur de température	Temperaturbegrenzer kpl
24	TUBE DEPART CHAUFFAGE	Rohr Vorlaufrohr
25	TUBE LIAISON BALLON RECHAUFFAGE	Rohr Verbindungsrohr
26	TUBE RETOUR CHAUFFAGE	Rohr Rücklaufrohr
27	DEGAZEUR	Entlüftungsventil
28	Purgeur	Entlüftungsventil
29	Joint 23.9x17.2x1.5 (10x)	Dichtung 23.9x17.2x1.5 (10x)
30	JOINT KLING.14 X24 X2 (10X)	Dichtung Dichtring
32	Tube	Rohr
33	Siphon	Siphon
34	Tuyau	Schlauch
35	Jt met/caout. 18,5x24,3 (10x)	Dichtung 18,5x24,3 (10x)
	Service Kit WB6	Service Kit WB6

**List of translations
Liste des traductions**

Übersetzungsliste

Pos	Denomination	Beschreibung
3	Groupe de construction	Baugruppe
1	Ventilateur	Gebläse
2	Joint ventilateur	Dichtung Gebläse
3	Plaque de raccordement	Anschlussplatte
4	Vis 60x14 (2x)	Schraube 60x14 (2x)
5	Joint	Dichtung
6	Sachet de miroirs	Spiegelsatz
7	Carter	Gehäuse
8	Membrane	Membrane
9	Limiteur air GB 072-24 k	Luftbegrenzer
10	TUBE ENTREE FOT4	Rohr Einlaufrohr
11	Coussinet limiteur	Drosselbuchse
12	Tube gaz	Gasrohr
13	Joint 12x3 (10x)	O-Ring 12x3 (10x)
14	Ecrou	Überwurfmutter
15	Equerre	Winkel
16	Bloc gaz	Gasarmatur
17	Epingle (x10)	Bügel (X10)
18	Joints 18,3x24,3 (10x)	Dichtung 18,3x24,3 (10x)
19	TUBE ENTREE GAZ	Gasrohr
20	TUBE Silicone.ROUGE	Differenzdruckabnahme
4	Groupe de construction	Baugruppe
1	Epingle 18 mm (10x)	Haltefeder 18 mm (10x)
2	Epingle D10 (x10)	Haltefeder 10mm (10x)
3	Clip 13MM (1X)	Haltefeder 13mm (1x)
4	Joint torique 12,5 x3 wras / ktw (1x)	O-Ring 12,5x3 WRAS / KTW (1x)
5	Manometre	Manometer
6	TUBE RETOUR CHAUFFAGE	Rücklaufrohr
8	Robinet de vidange	Füllhahn
9	Joint torique 2.62x6.02 ID EPDM (10x)	O-Ring 2,62x6,02 ID EPDM (10x)
10	Raccord	Anschlussstück Ausdehnungsgefäß
11	Jt met/caout. 18,5x24,3 (10x)	Dichtung 18,5x24,3 (10x)
12	Tuyau d evacuation	Schlauch
15	Joint torique 13,87x3,53 (x10)	O-Ring 13,87x3,53 (10x)
16	Joint torique 23x4 (10x)	O-Ring 23x4 (10x)
17	POMPE 3PK/43	Pumpe 3PK/43
17	Circulateur UPS 15-60 HU1	Pumpe UPS 15-60 HU1
18	Joint torique 17x4 (10x)	O-Ring 17x4 (10x)
19	Servomoteur	Stellmotor
20	Clip (10x)	Klammer (10x)
22	Bouchon (5x)	Stopfen (5x)
24	TUBE DE REMPLISSAGE / VIDANGE	Einlauf- und Auslaufrohr
25	robinet de remplissage et de vidange	Füll- und Entleerungshahn schwarz
29	Dispositif de retour	Rücklaufeinheit
30	Raccord soupape de sécurité	Anschlussstück Sicherheitsventil
31	Soupape de securite	Sicherheitsventil
5	Groupe de construction	Baugruppe
1	Tableau electrique	Steuergerät CUS-TRIM MID/BC25
2	Fusible (x10)	Sicherung 5x20 F 5A (50x)
3	COUVERTURE	Abdeckung
4	COUVERTURE	Abdeckung
5	COUVERTURE	Abdeckung
6	SERRE CABLE	Zugentlastung
9	Borne de connexion 2-pol FR/FS bleu	Anschlussklemme 2-pol FR/FS blau
10	Borne de connexion 2-pol HW/CH jaune	Anschlussklemme 2-pol HW/CH gelb
11	Borne de connexion 3-pol N/L orange	Anschlussklemme 3-pol N/L orange (5x)
12	Borne de connexion 3-pol N/L gris	Anschlussklemme 3-pol N/L grau (5x)

**List of translations
Liste des traductions**

Übersetzungsliste

Pos	Denomination	Beschreibung
13	Borne de connexion 3-pol N/L violet	Anschlussklemme 3-pol N/L violett (5x)
14	Borne de connexion 3-pol N/L vert	Anschlussklemme 3-pol N/L grün (5x)
15	Borne de connexion 3-pol N/L blanc	Anschlussklemme 3-pol N/L weiß (5x)
16	Borne de connexion 2-pol vert (5x)	Anschlussklemme 2-pol grün (5x)
17	Borne de connexion 2-pol orange (5x)	Anschlussklemme 2-pol orange (5x)
18	Borne de connexion 2-pol rouge (5x)	Anschlussklemme 2-pol rot (5x)
19	Borne de connexion 2-pol bleu (5x)	Anschlussklemme 2-pol blau (5x)
20	Borne de connexion 2-pol gris (5x)	Anschlussklemme 2-pol grau (5x)
21	Borne de connexion 2-pol brun (5x)	Anschlussklemme 2-pol braun (5x)
22	COUVERTURE	Abdeckung
23	MODULE HCM TRIM NAT	Kodierstecker NG
23	MODULE HCM TRIM BUT	Kodierstecker LPG
26	SUPPORT DE TAB ELEC	Stütze
27	CABLE ALLUMEUR	Zündung Set
28	FAISCEAU HT	Kabelbaum
29	FAISCEAU BT	Kabelbaum
	KIT TRANSF.GAZ BUT--> NAT	Gasartumbau-Set LPG-->NG
	Kit de conversion gaz NG-->LPG	Gasartumbau-Set NG-->LPG
	KIT TRANSF GAZ NAT / BUTANE	Flüssigg.-Umbauset 3P
	KIT TRANSF GAZ LPG-->NG	Gasart-Umbausatz LPG-->NG
6	Groupe de construction	Baugruppe
1	Ballon 48 l. émaillé	Speicher 48 l. (emailiert)
2	TUBE SORTIE SANITAIRE	Auslaufrohr
2	TUBE SORTIE SANITAIRE INOX	Rohr Verbindungsrohr
3	TUBE ENTREE SANITAIRE	Einlaufrohr
3	TUBE ENTREE SANITAIRE INOX	Rohr Verbindungsrohr
4	Joint torique 13,87x3,53 (x10)	O-Ring 13,87x3,53 (10x)
5	FILTRE (10X)	Filter (10x)
6	Insert de limiteur de débit 14lt	Durchflußbegrenzer 14ltr. Pink
6	Limiteur de débit 10 l/min	Durchflussbegrenzer 10 l/min
7	CLAPET ANTI RETOUR D15	Rückschlagklappe
8	Epingle 18 mm (10x)	Haltefeder 18 mm (10x)
9	ISOLANT CTN	Isolierung Isolierstein
10	Joint 18.6x13.5x1.5 (10x)	Dichtung 18.6x13.5x1.5 (10x)
11	Joint 18.6x13.5x1.5 (10x)	Dichtung 18.6x13.5x1.5 (10x)
12	Joint 23.9x17.2x1.5 (10x)	Dichtung 23.9x17.2x1.5 (10x)
13	Vase d'expansion 2 L sanitaire	Ausdehnungsgefäß
13	Vase d'Expansion 2L Sanitaire	Ausdehnungsgefäß
14	PATTE DE VASES SANITAIRES	Halter
15	Vis M5x12 (10x)	Schraube M5x12 (10x)
16	SUPPORT DE VASE D'EXPANSION	Halterung Halter
17	TUBE LIAISON BALLON SANITAIRE	Verbindungsrohr
17	TUBE LIAISON BAL SANITAIRE INOX	Verbindungsrohr
18	TUBE VASE SANITAIRE	Rohr
20	RACCORD SOUPAPE SANITAIRE KTW	Anschlussstück
21	SOUPAPE SANITAIRE 7bar	Sicherheitsventil
22	JOINT TORIQUE 3,53 X 20,22ID	O-Ring 3.53 x 20.22id
23	Joint torique 8 x2 (x10)	O-Ring 8x2 (10x)
24	Sonde de température	Temperaturfühler
25	SONDE NTC BALLON	Temperaturfühler
26	Epingle (10x)	Haltefeder (10x)
27	Clip (10x)	Klammer (10x)
28	Tuyau d évacuation	Schlauch
29	TUBE RETOUR RECHAUFFAGE BALLON	Rohr Rücklaufrohr
31	Anode	Anode
32	O-ring (x10)	O-Ring (10x)
33	Trappe visite bal.émaillé	Flansch

**List of translations
Liste des traductions**

Übersetzungsliste

Pos	Denomination	Beschreibung
34	Canne de puisage email	Rohr
35	Jt trappe visite bal.émail.	Dichtring Flansch
36	Diaphragme (x5)	Stauscheibe (x5)
37	IW-EVD2	IW-EVD2
38	FLEXIBLE DHW-G3/4-COUDE	Flexschlauch-Bogen
39	Bouchon (5x)	Stopfen (5x)
7A	Groupe de construction	Baugruppe
1	Robinet retour chauffage	Armatur
2	Robinet sortie sanitaire 1/2"	Armatur
3	Robinet gaz	Gashahn
4	Robinet entrée sanitaire 1/2"	Armatur
5	Robinet	Armatur
6	Ressort (x10)	Haltefeder (10x)
7	Jt caout.20 X24 X1,5 NI (x10)	Dichtung Gummi (10x)
8	Jt caout.14 X18,5X1,5 EP(x10)	Dichtung Gummi (10x)
9	Jeu de tubes DOSGA5	Rohrsatz DOSGA5
10	Joint (x10)	Dichtscheibe (10x)
11	Disconnecteur	Fülleinrichtung
13	Tubes disconnecteur	Rohr disconnecteur
20	BARRE ACCROCHAGE	Traverse
7B	Groupe de construction	Baugruppe
1	Robinet retour chauffage	Armatur
2	Robinet sortie sanitaire 1/2"	Armatur
3	RACCORD EQUERRE GAZ 3/4	Anschlusselement Gasanschluss
4	Robinet entrée sanitaire 1/2"	Armatur
5	Robinet	Armatur
6	Ressort (x10)	Haltefeder (10x)
9	Tube ret/dép. chauffage	Rohr
10	Joint (x10)	Dichtscheibe (10x)
11	Tube	Rohr
11	TUBE ARR/DEP.PLAQUE VERT.INOX	Rohr Verbindungsrohr
12	Tube gaz	Rohr Gas
13	Tubes disconnecteur	Rohr disconnecteur
13	TUBE REMPLISSAGE	Rohr
14	BOUCHON FEMELLE 1/4"	Stopfen
15	Joint 23.9x17.2x1.5 (10x)	Dichtung 23.9x17.2x1.5 (10x)
16	Joint 18.6x13.5x1.5 (10x)	Dichtung 18.6x13.5x1.5 (10x)
17	Joint 1" (10x)	Dichtscheibe 1" 30x25x1.5 (10x)
18	Disconnecteur	Fülleinrichtung
18	Dispositif de remplissage	Fülleinrichtung
20	BARRE ACCROCHAGE	Traverse
7C	Groupe de construction	Baugruppe
1	Robinet retour chauffage	Armatur
2	Robinet sortie sanitaire 1/2"	Armatur
3	RACCORD EQUERRE GAZ 3/4	Anschlusselement Gasanschluss
4	Robinet entrée sanitaire 1/2"	Armatur
5	Robinet	Armatur
6	Ressort (x10)	Haltefeder (10x)
7	Joint 23.9x17.2x1.5 (10x)	Dichtung 23.9x17.2x1.5 (10x)
8	Joint 18.6x13.5x1.5 (10x)	Dichtung 18.6x13.5x1.5 (10x)
9	Jeu de tubes	Rohrsatz
10	Joint (x10)	Dichtscheibe (10x)
12	Disconnecteur	Fülleinrichtung
12	Dispositif de remplissage	Fülleinrichtung
13	Tubes disconnecteur	Rohr disconnecteur
13	TUBE REMPLISSAGE	Rohr
20	BARRE ACCROCHAGE	Traverse

**Types of appliances
Types de chaudières**

Gerätetypen

Appliance Chaudière Gerät	Ordering no. Numéro de commande Bestell-Nr.	Country Pays Land	S-Nr. S-Nr. S-Nr.	Remarks Remarques Bemerkungen
GB172-24T50	7 716 701 411	Belgium	3600	
GB172-24 T50	7 716 701 392	Czechia	5200	
GB172-24T50	7 716 701 521	Estonia,Latvia,Lithuania	6100	
GB172-24T50-23S0200	7 716 701 391	France		
GB172-24T50	7 716 701 406	Germany	0000	
GB172-24 T50	7 716 701 390	Germany,Luxembourg	0000	
GB172-24T50	7 716 701 520	Greece	6300	
GB172-24 T50	7 716 701 393	Hungary	5000	
GB172-24 T50	7 716 701 395	Italy	0400	
GB172-24 T50 23	7 716 701 490	Poland	5300	
GB172-24T50-S5300	7 716 701 394	Poland	5300	
GB172-24T50	7 716 701 519	Romania	5900	
GB172-24 T50	7 716 701 396	Slovakia	7300	
GB172-24T50	7 716 701 522	Ukraine	7100	

Bosch Thermotechnik GmbH
Sophienstr. 30-32
D-35576 Wetzlar / Germany

Buderus